

Važno opozorilo!



Podsedežna cev kolesa

Čestitamo vam za nakup otroškega sedeža Hamax. Sedaj imate varen in udoben otroški sedež s katerim lahko rastejo vaši otroci.

Prosimo, da pred montažo in uporabo otroškega sedeža pozorno preberete navodila.

Shranite ta navodila na varno mesto, ker jih boste morda ob kasnejšem nakupu dodatne opreme potrebovali.

MONTAŽA sedeža

- *Sedež lahko montiramo na kolesa s podsedežno cevjo premera med 28-40 mm.
- *Ne smemo ga montirati na kolesa z ovalno ali kvadratno podsedežno cevjo.
- *Ne smemo ga montirati na kolesa s prtljažnikom širšim od 160 mm (vendar tak prtljažnik lahko odstranite pred montažo otroškega sedeža).
- *Ne smemo ga montirati na kolesa, opremljena z zadnjim vzmetenjem.
- *Lahko ga montiramo na kolesa z ali brez prtljažnika. Če imate kakršenkoli dvom ali bo sedež ustrezal na vaše kolo, prosimo o tem povprašajte vašega prodajalca kolesa.
- *Prepričajte se, da so vijaki na držalu nosilca sedeža dobro pritrjeni in to redno preverjajte.
- *Sedež je na podsedežno cev kolesa pritrjen z držalom nosilca (7) Glej sliko E. Vijaki na držalu nosilca morajo biti dovolj trdno pritrjeni, da je sedež varno pritrjen in ne more zdrsni iz pravilnega položaja. Pred vsako vožnjo to redno preverjajte.
- *Za optimalno udobje in varnost otroka zagotovite, da se sedež ne nagiba naprej in otrok ne more zdrsni iz sedeža. Hamax priporoča, da je hrbtni naslon sedeža rahlo nagnjen nazaj.
- *Preverite vse dele kolesa, da pravilno delujejo, ko je sedež montiran na kolo.
- *Oseba, ki lahko vozi otroka na kolesu, mora biti stara vsaj 16 let. Preverite vaše lokalne zakone in cestno prometne predpise.
- *Sedež je primeren za otroke od 9 mesecev do 6 let starosti in s težo, ki ne presega več kot 22 kilogramov. Od časa do časa preverite, da teža vašega otroka slučajno ni preseгла 22 kilogramov.
- *Ne prevažajte otroka, ki je premlad in ne more samostojno sedeti. Prevažajte samo otroka, ki lahko samostojno sedi daljši čas, vsaj toliko časa, kot bo predvidoma trajala vožnja s kolesom.
- *Vedno se prepričajte, da katerikoli del otrokovega telesa ali oblačila ne more priti v stik s premikajočimi se deli sedeža ali kolesa in to ob rasti otroka zaradi nevarnosti ujetja stopal v kolesne obroče, dele zavornega sistema kolesa in vzmeti kolesarskega sedeža redno preverjajte. Hamax otroški sedež nudi dobro zaščito stopal in dobro stransko zaščito otroka. Kljub temu priporočamo, da pri vašem trgovcu s kolesi kupite in na kolo montirate dodatno zaščito zadnjega kolesnega obroča in verige.
- *Preverite, da na vašem kolesu ni ostrih predmetov, kot npr. razcepljenih pletenic, ki bi lahko poškodovale otroka.
- *Zagotovite, da varnostni pasovi niso preveč ohlapno nastavljeni in se lahko zataknejo v katerikoli premikajoči se del kolesa, predvsem kolesne obroče in to tudi takrat, ko vozite kolo z montiranim otroškim sedežem brez otroka v njem.
- *Otroka v sedež vedno varno pripnite z varnostnimi pasovi.
- *Otrok naj bo med vožnjo v sedežu topleje oblečen kot oseba, ki ga vozi in zaščiten pred morebitnim dežjem.
- *Pred pričetkom vsake vožnje ne pozabite vašemu otroku na glavo pritrčiti kolesarsko čelado!
- *Pred vožnjo preverite temperaturo sedeža, saj je ob direktnem izpostavljanju soncu le-ta lahko previsoka.
- *Kadar prevažate kolo z avtomobilom, vedno odstranite otroški sedež s kolesa!

OPOZORILA

Opozorilo: Ne dodajajte dodatne prtljage ali opreme na sedež, ker bi to lahko pomenilo presežek največje dovoljene mase 22 kilogramov in vplivalo na stabilnost. Priporočamo vam, da namestite dodatno prtljago na prednjo stran kolesa.

Opozorilo: Ne modificirajte otroškega sedeža! To bo avtomatsko izničilo garancijo in kakršnokoli odgovornost proizvajalca.

Opozorilo: Zavedajte se, da teža otroka v sedežu vpliva na karakteristike stabilnosti in upravljanja kolesa, še posebej ob krmiljenju in zaviranju.

Opozorilo: Ko je otrok v sedežu, mora kolo vedno varovati odrasla oseba.

Opozorilo: Ne uporabljajte sedeža, če je katerikoli sestavni del zlomljen!

VZDRŽEVANJE

*Sedež čistite samo s toplo vodo in blago milnico. Po čiščenju sedež obrišete s suho krpo. Ne uporabljajte kemičnih sredstev.

*Če je bil sedež udeležen v nesreči ali poškodovan, naj vam ga pregleda vaš trgovec. Poškodovani deli morajo biti zamenjani. Če imate kakršnokoli dvom ali vprašanje o pravilni montaži otroškega sedeža ali njegovih delov, prosimo poiščite nasvet pri trgovcu.

Nasvet: z dodatnim držalom nosilca sedeža lahko vaš Hamax otroški sedež enostavno prestavite na drugo kolo.

Vam in Vašemu otroku v Hamax sedežu želimo veliko prijetnih kolesarskih izletov!

Uvoznik in distributer: Proloco Trade d.o.o., Cesta na Rupo 49, 4000 Kranj, tel: 04 27 11 700; e-mail: info@prolocotrade.si

CARESS

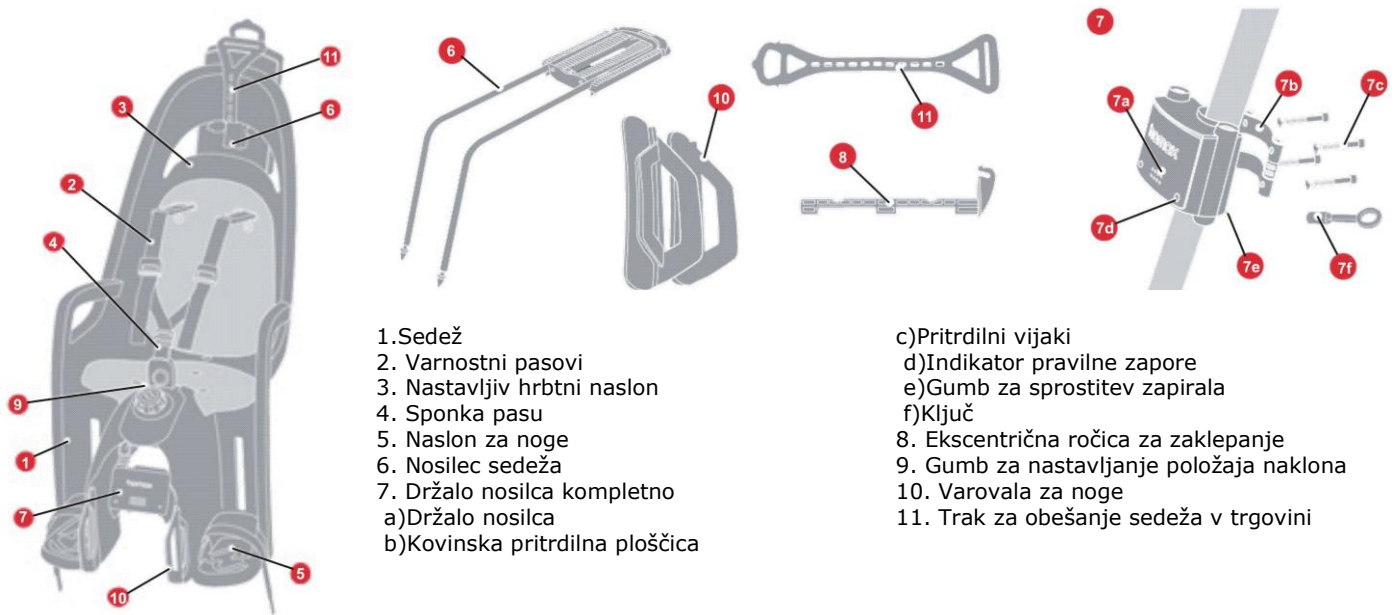

1. Sedež
2. Varnostni pasovi
3. Nastavljiv hrbtni naslon
4. Sponka pasu
5. Naslon za noge
6. Nosilec sedeža
7. Držalo nosilca kompletno
- a) Držalo nosilca
- b) Kovinska pritrdilna ploščica

- c) Pritrdilni vijaki
- d) Indikator pravilne zapore
- e) Gumb za sprostitvev zapirala
- f) Ključ
8. Ekscentrična ročica za zaklepanje
9. Gumb za nastavljanje položaja naklona
10. Varovala za noge
11. Trak za obešanje sedeža v trgovini

NAVODILA ZA MONTAŽO SEDEŽA

A Odstranite transportno ključavnico

CARESS

Pritisnite na sprednji del držala nosilca (7) in ga snemite iz dveh transportnih zatičev (13). Odstranite transportna zatiča, ki sta reciklažna.

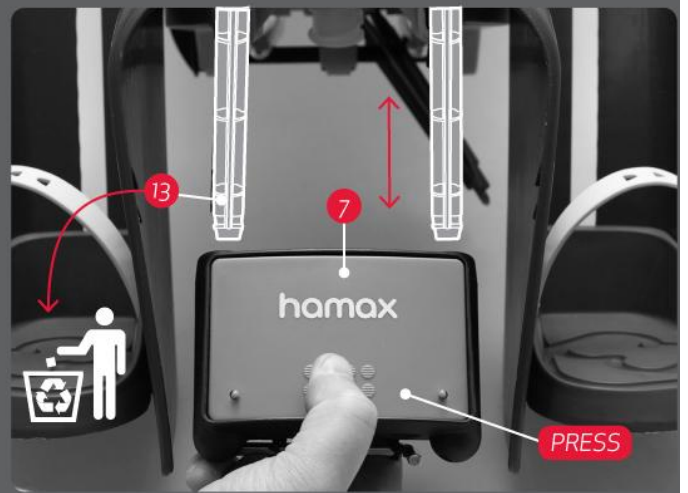
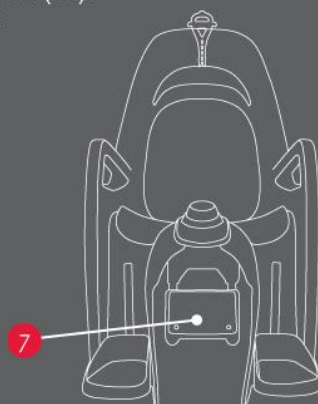

B Odstranite trak za obešanje sedeža in zaščitno peno

CARESS

Odstranite trak za obešanje sedeža v trgovini (11) tako, da potegnete za robni del vrha traku, kot kaže slika 1. Odstranite zaščitno peno (12) (slika 3) iz zadnjega dela sedeža. Oba, trak (11) in zaščitna pena (12) sta reciklažna.



slika 1



slika 2



slika 3

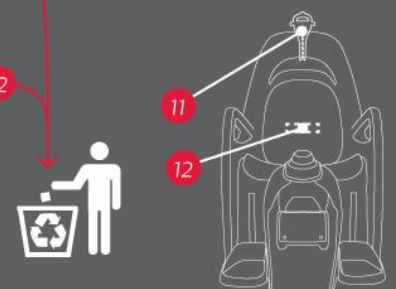

C Odstranite ročico za zaklepanje in varovala za noge

CARESS

Obrnite sedež (1) tako, da bo hrbtni naslon obrnjen navzdol. Obrnite ekscentrično ročico za zaklepanje (8) v smeri urinega kazalca in jo izvalcite. Varovala za noge (10) boste uporabili kasneje.

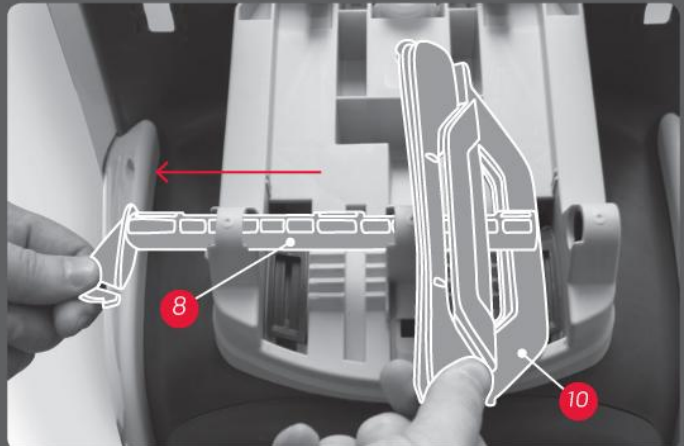
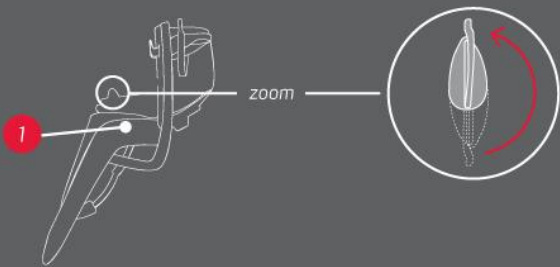

D Montirajte nosilec sedeža na sedež

CARESS

Vstavite nosilec sedeža (6) skozi odprtine kot kaže

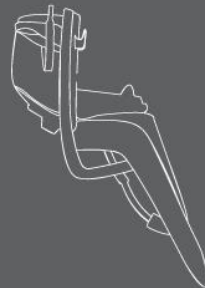
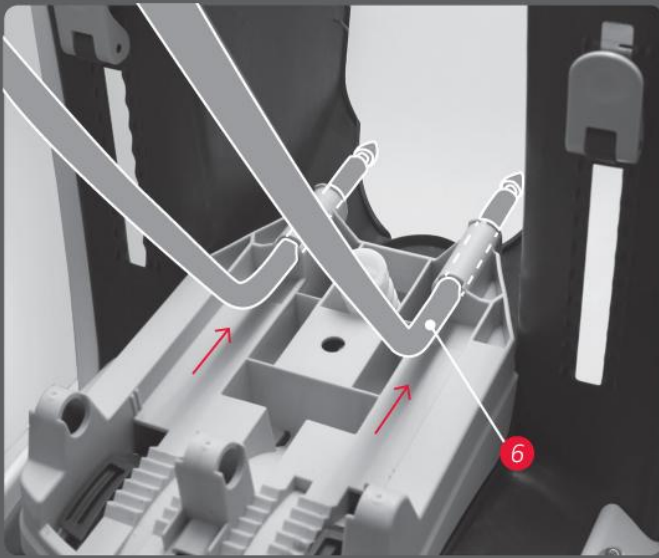

E Vstavite ročico za zaklepanje

CARESS

Vstavite ekscentrično ročico za zaklepanje (8) skozi odprtino pod sedežno osnovo, vendar jo pustite v nezaklenjenem položaju za kasnejše končne nastavitve.

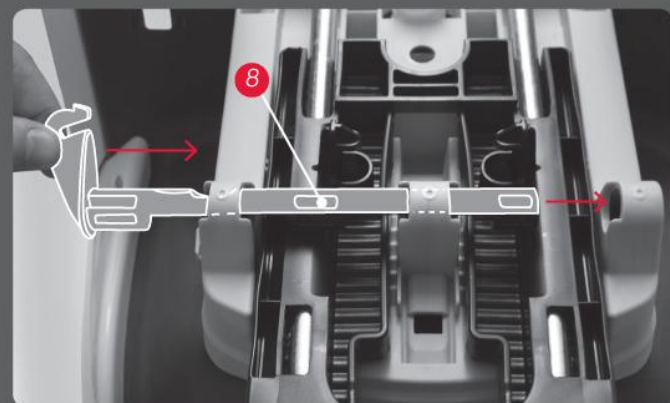

D1) zaklenjeno

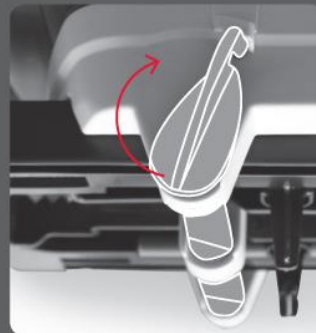

D2) nezaklenjeno

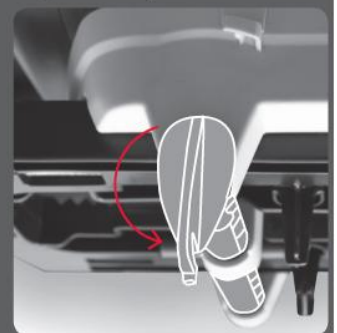

F Držalo nosilca

CARESS

Namestite držalo nosilca (7a) okrog cevi okvirja s prednje strani. Narahlo privijte držalo s pritrdilno ploščico (7b) in vijaki (7c) iz zadnje strani tako, da bo višina kasneje lahko nastavljiva. V primeru, da poteka pletenica prestav skozi območje, kjer naj bi bila

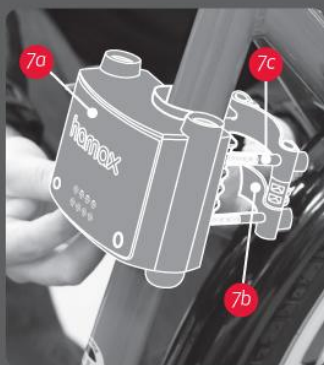
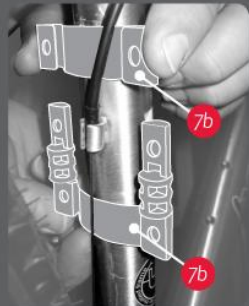

pritrdilna ploščica (7b), je pritrdilna ploščica lahko nameščena med pletenico prestav in cevjo okvirja.

G Montirajte sedež na držalo nosilca

CARESS

Potisnite nosilec sedeža (6) navzdol v držalo nosilca (7a) dokler ne zaslišite klik – zaklenjena pozicija. Nato nastavite držalo nosilca (7a) na pravilno višino, tako da bo otroški sedež približno 10-12 cm nad zadnjim kolesom. Nato privijte vijake (7c). Optimalna zategovalna sila je 8Nm. Po končani montaži preizkusite ali je nameščen fiksno. Hamax držalo nosilca Zagotovite, da je nosilec sedeža pravilno pritrjen v držalo nosilca in to preverite tako, da je viden zelen varnostni indikator (7d).

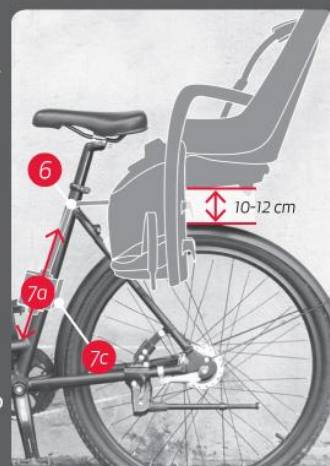

H1 Držalo nosilca sedeža

CARESS

Prepričajte se, da je nosilec sedeža pravilno vstavljen v držalo nosilca. Če je indikator (7d) obarvan zelen je vstavljen pravilno.

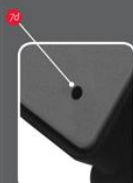

ni pritrjeno



je pritrjeno

H2 Hamax držalo nosilca s ključavnico

CARESS

S pritiskom na zatič ključavnice (7e) zaklenete nosilec sedeža v držalo nosilca. Za odklenitev: Vstavite ključ (7f) na zatič in obrnite v smeri urinega kazalca. Priporočamo, da pred vožnjo ključ odstranite in shranite.

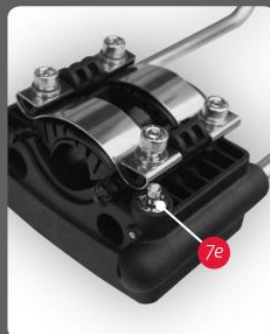

zatič ključavnice



ključ

I Nastavitev sedeža

CARESS

Prepričajte se, da je ročica za zaklepanje (8) v odklenjenem stanju, preden začnete nameščati otroški sedež do pravilnega položaja, ki je lahko največ 10 cm med središčem sedeža in zadnjo pesto. Po namestitvi sedeža v pravilni položaj, premaknite ročico za zaklepanje (8) v zaklenjen položaj.

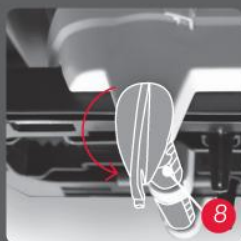

odklenjeno

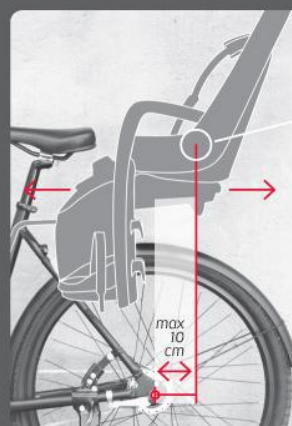

max
10
cm



zoom

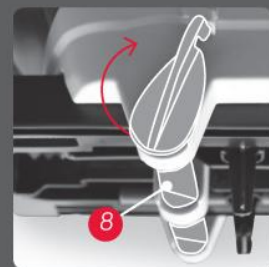

zaklenjeno

J1 Nastavitev naslona za noge

CARESS

Kako snamete naslon za noge (5): Premaknite vzvod na zadnji strani naslona za noge navzgor. Premaknite naslon (5) v želeno višino in naslon pritržite tako, da vzvod premaknete navzdol

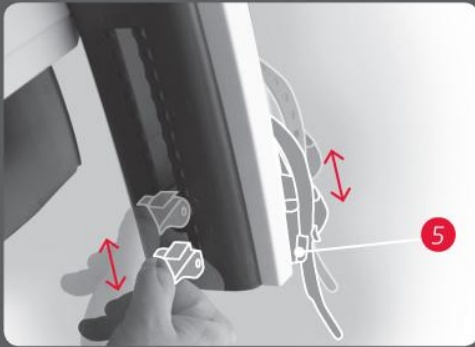

J2 Nastavitev trakov za noge

Kako zategniti/odtegniti trak za noge (a): Trak zategnete tako, da ga vstavite v režo naslona za noge in ga potegnete do želene dolžine. Trak se avtomatsko zaskoči. Trak lahko zapnete samo, ko je v reži naslona za noge. Trak odtegnete tako, da ga snamete iz reže naslona za noge.



K Dodatna varovala za noge

CARESS

Montaža dodatnih varoval za noge (10): pritisnite varovala za noge v pritrtilne zatiče dokler se ne zaskočijo.



nasproten pogled

L1 Varnostni pasovi

CARESS

Varnostni pasovi se pritrdijo in odpnejo s pritiskom na sponko (d) kot prikazuje slika 1. Pomembno je, da pritisnete na sredino gumba sponke. Zaradi varnosti je potreben pritisk na sponko večji oz. ga lahko izvede le odrasla oseba in otrok sam je ne more odpeti.

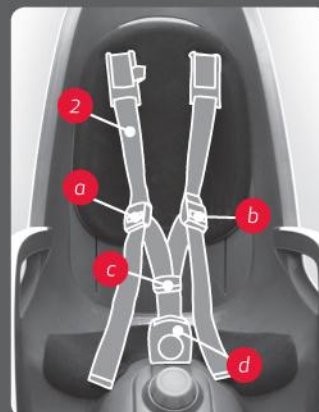

Where to push:



NOT OK

OK

L2 Nastavitev prsnih zaponk

CARESS

Dolžino pasov lahko nastavite z nastavitvijo zaponk a in b. Za nastavitev zaponk (a + b) držite zaponko kot kaže slika 1. S pritiskom na rdeč gumb in potegom zaponke navzgor, se pas podaljša. Za skrajšanje pasov enostavno potegnite konec pasu (slika 2:). Prestavite zaponko (c) navzgor da onemogočite pasovom da bi padli z otrokovih ramen (slika 3)

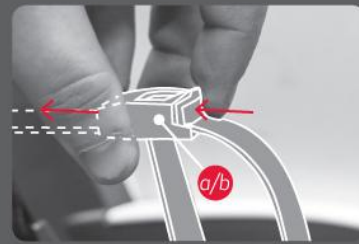
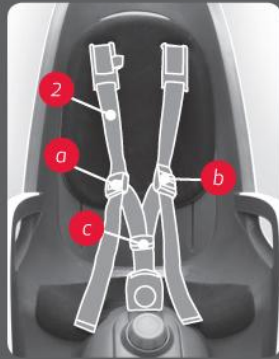

slika 1

slika 2

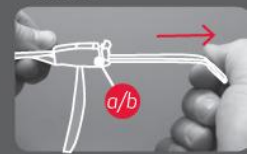

slika 3

M Nastavljiv hrbtni naslon

CARESS

Višino hrbtnega naslona (3) lahko nastavite tako, da hrbtni naslon in sistem varnostnih pasov ustrežata višini otrokovih ramen. Premaknite naslon v želeno višino in ga s pritiskom navzdol na ročko pritrdite (slika 1)

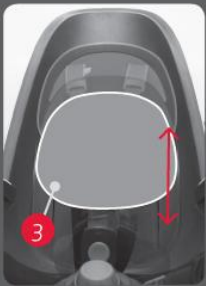

slika 1

N Funkcija naklona

CARESS

Za premaknitev naklona sedeža obrnite gumb (9) v želen položaj

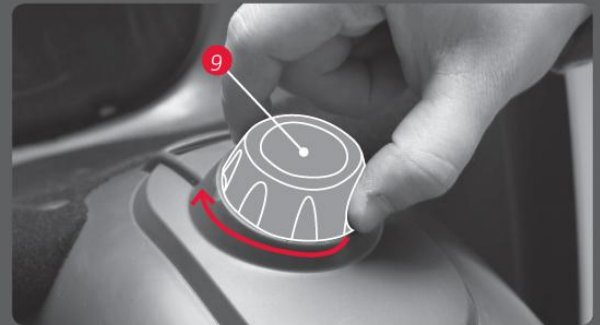

O Kako odstranite sedež

CARESS



Sedež (1) je preprosto odstraniti s kolesa, ko ga ne potrebujete. Pritisnite na pokrov držala nosilca in sedežni nosilec povlecite iz držala (7). V primeru, da imate držalo nosilca s ključavnico, najprej preverite, ali je le-to zaklenjeno. Če je zaklenjen, ga pred odstranitvijo najprej s ključem odklenite.



P Preden se odpravite na vožnjo s kolesom

CARESS

- * Nastavite sistem varnostnih pasov (2)
 - * Nastavite naslona za noge (5) in pritrdite trakove za noge
 - * Preverite varnostni indikator (7d) na držalu nosilca
 - * Vedno nosite kolesarsko čelado, tako otrok kot tudi vi.
- OPOZORILO:** otroka v otroškem sedežu nikoli ne puščajte samega brez nadzora. Parkirna opora kolesu z montiranim otroškim sedežem in otrokom v njem ne nudi zadostne opore!



Q Dodatno držalo nosilca

CARESS

Z dodatnim držalom nosilca (7) lahko enostavno prestavljate sedež iz enega na drugo kolo. Obstajata 2 vrsti držal nosilca (7).
604001 STANDARDEN
604002 NA ZAKLEPANJE



S Reševanje problemov

CARESS

Če imate enega od spodaj skiciranih problemov, so za rešitev na voljo različni nosilci sedeža. Pozanimajte se o tem pri vašem trgovcu s kolesi.

Problem 1:

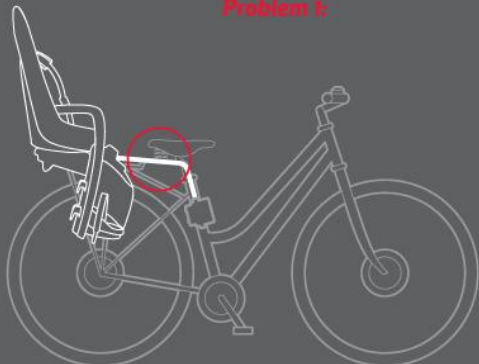

Rešitev 1:

Poseben nosilec za manjše okvirje.



603051 Caress

Problem 2:

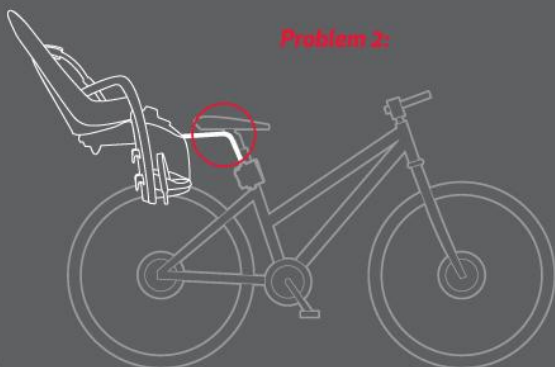

Rešitev 2:

Poseben nosilec za znižanje položaja sedeža.



603054 Caress

Problem 3:

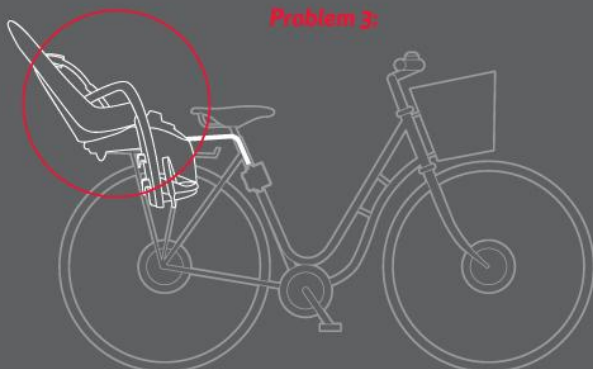

Rešitev 3:

Poseben nosilec za zmanjšanje naklona.



603052 Caress

Problem 4:

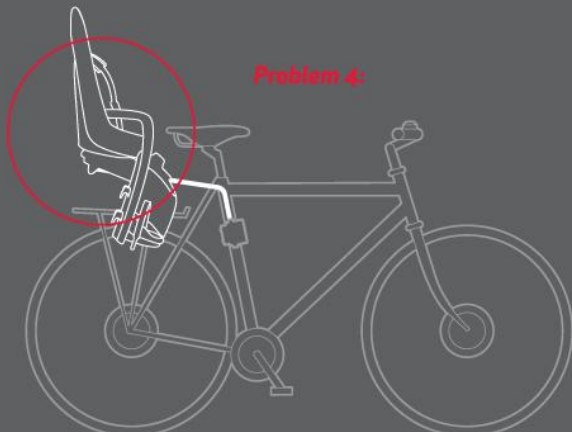

Rešitev 4:

Poseben nosilec za povečanje naklona.

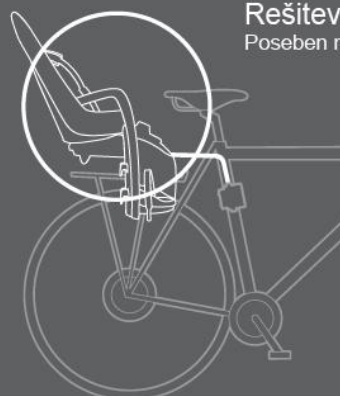

603053 Caress